

*Le MD 450 est le premier avion à réaction français produit en série.*

Après la seconde guerre mondiale, l'Armée de l'Air lance en 1947 un concours pour réaliser un appareil à réaction : 4 canons, réacteur Rolls-Royce Nene (comme le Vampire, fiche 43) et vitesse de Mach 0,9.

Plusieurs entreprises réalisent des prototypes, comme : l'**Espadon**, (premier vol le 12 novembre 1948), mais qui était nettement sous-motorisé ;



--- Il a inspiré l'Espadon des BD Blake et Mortimer. ---



le **Grognard**, équipé de 2 Nene superposés, qui a servi à la mise au point de missiles air/sol et air/air ;

le **Nord 2200**, prévu pour la marine, qui a volé en 1949, mais était trop lourd et instable.



Marcel Bloch, devenu Marcel Dassault, est revenu de déportation. Il conçoit l'Ouragan en utilisant la base technique du Bloch 150 qu'il a créé en 1937.

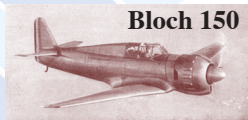

Le prototype 01 vole en 1949, piloté par Kostia Rozanoff (fiche 51). Il atteindra plus de 900 km/h.



Sur des cellules d'Ouragan, Dassault teste des modifications, comme ci-dessus des entrées d'air latérales pour pouvoir installer un radar de nez, ce qui conduira au Mirage (fiche 56).



## Caractéristiques et performances

- Envergure : 13,16 m
- Longueur : 10,74 m
- Hauteur : 4,15 m
- Vitesse max : 940 km/h (Mach 0,77)

Les commandes de l'Armée de l'Air commencent dès 1950, pour 213 Ouragan livrés avec des réacteurs Hispano-Suiza Nene. Mais ils seront remplacés par des **Mystère IV** (fiche 51) à partir de 1955. ils ne seront restés que 5 ans en première ligne !

Dès 1952, le Groupe de Chasse 1/12 (SPA 89 et 162) reçoit les premiers appareils, Basé à Cambrai, il est baptisé Cambrésis.



En 1953, la base aérienne 102 reçoit 87 Ouragan pour ses trois groupes de chasse (Cigognes, Côte d'Or et Alsace).



De 1954 à 1956, la Patrouille de France vole sur quatre Ouragan de Cambrai.



## Maquette silhouette



SPA 65 Chimère

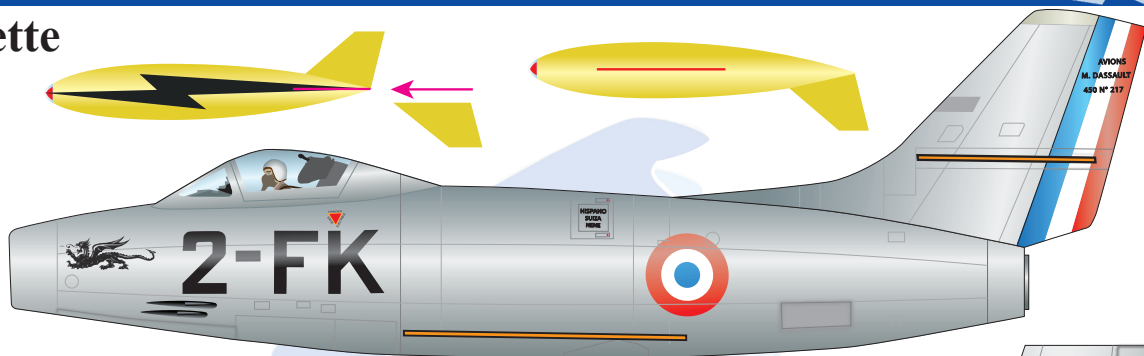

Echelle 1/72<sup>e</sup>

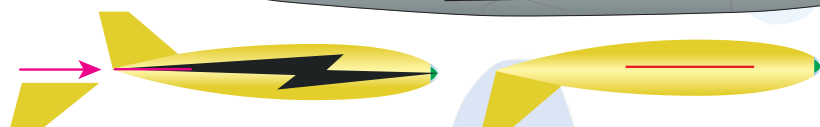

SPA 57 Mouette

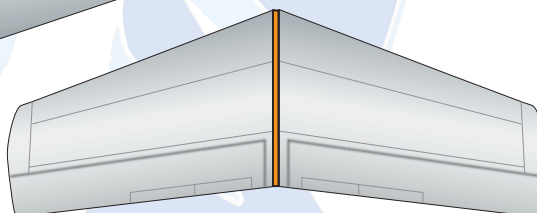
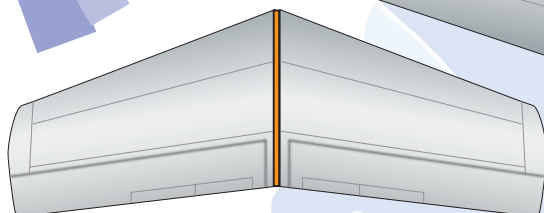
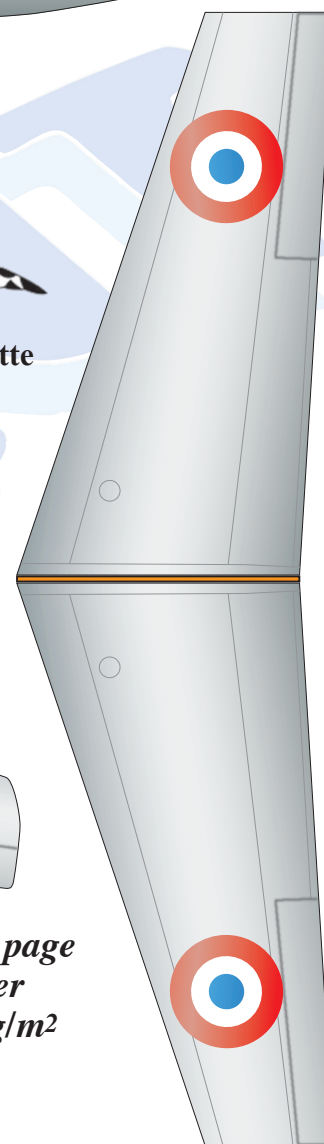
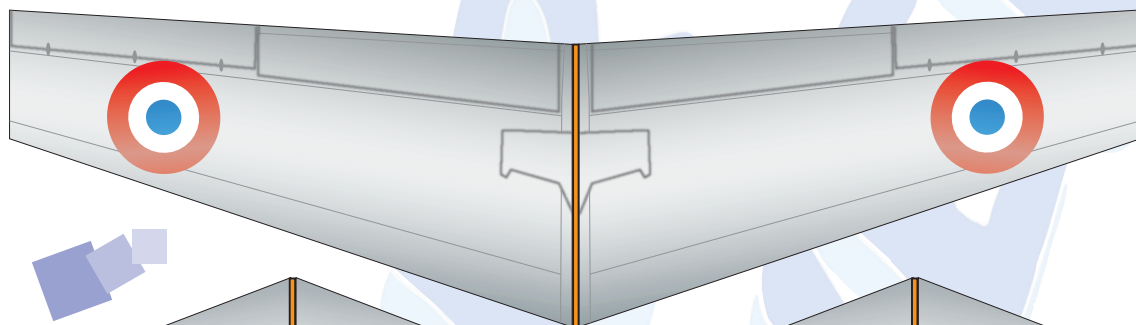

*Imprimez cette page sur du papier de 150 à 200 g/m<sup>2</sup>*



EC 2/2 Côte d'Or  
B.A. 102 - Dijon  
1954





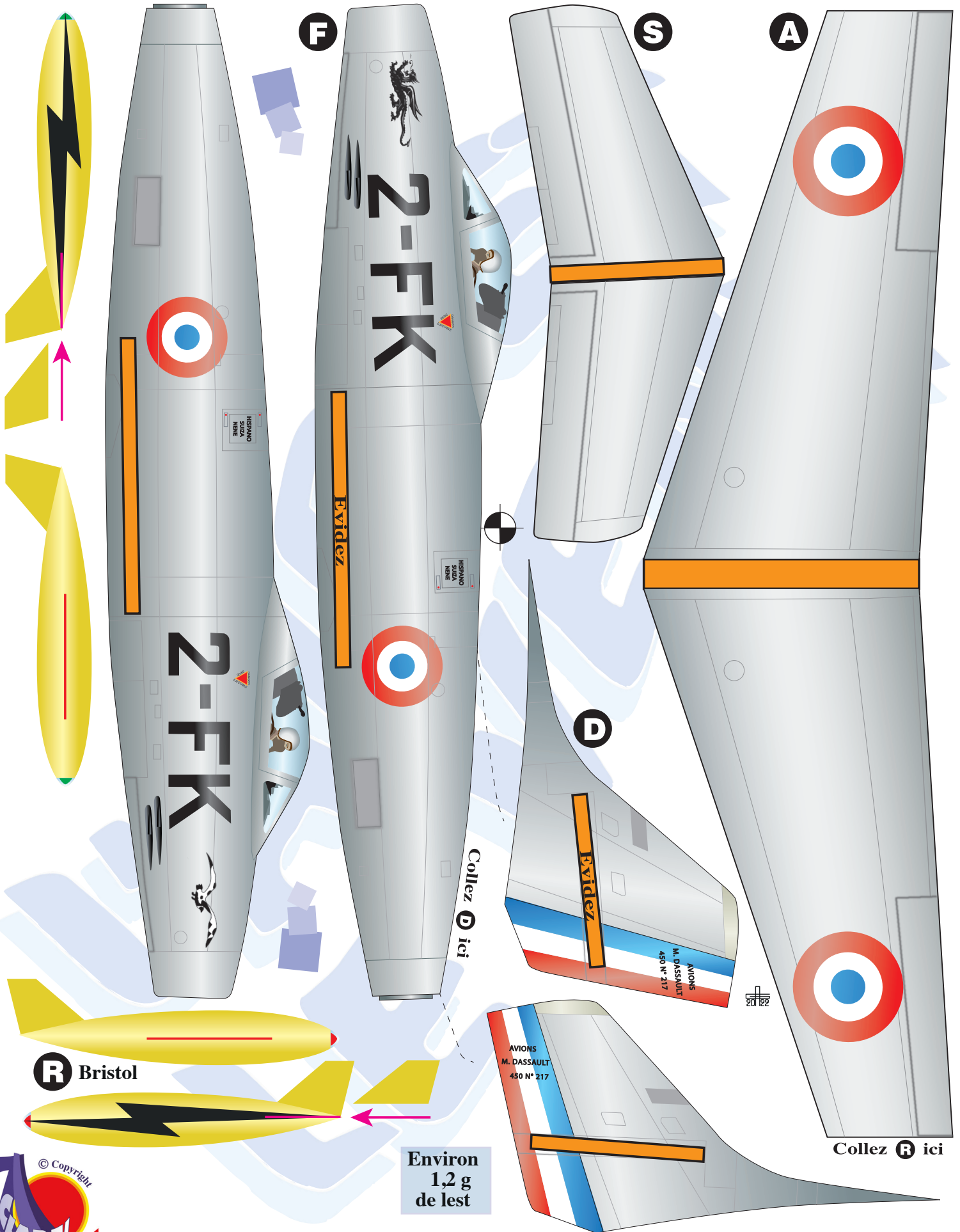

**F**

**S**

**A**

**D**

**R**

Bristol

Environ  
1,2 g  
de lest

Collez **D** ici

Collez **R** ici

